

Betriebsanleitung Klappluftschraubenset für Elektromotor SPEED 260 und 280

Anwendungsbereich

Diese Luftschraube eignet sich für den Direktantrieb von kleinen, leichten Flugmodellen in Verbindung mit dem Graupner Elektromotor SPEED 260 oder 280.

Montage

Die Luftschraube nach Skizze montieren.

Sicherheitshinweise

Die Luftschraube nur in Verbindung mit dem Elektromotor vom Typ SPEED 260/280 verwenden.

Vor jeder Inbetriebnahme alle Teile auf festen Sitz oder Beschädigung überprüfen. Beschädigte Teile nicht weiterverwenden.

Betriebsbereite oder rotierende Luftschraube nicht berühren.

Während der Inbetriebnahme ist darauf zu achten, dass sich niemand unmittelbar vor oder seitlich der Luftschraube aufhält.

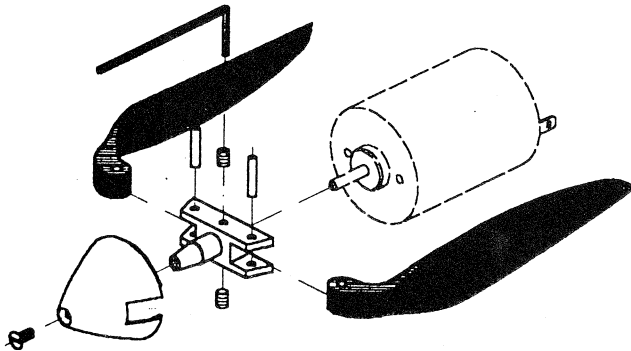

Operating instructions - Folding propeller set for electric motor SPEED 260 and 280

Typical application

This propeller is suitable for direct-drive small lightweight model planes using the Graupner E-motor SPEED 260 or 280.

Assembly

The propeller is assembled as shown by the diagram.

Safety guidelines

Use this propeller only in conjunction with the E-motor of the SPEED 260/280 series. Check all parts for a firm fit and freedom damage each time before putting the unit into operation. Do not ever use damaged parts.

Beware of touching a propeller ready for operation or rotating.

During operation of the unit make sure no persons stand in the plane of rotation of the propeller or in front of same.

Hélice à pales repliables pour moteur électrique SPEED 260 et 280 Instructions d'utilisation

Domaines d'utilisation

Cette hélice est adaptée pour la propulsion en prise directe des petits modèles volants légers, en liaison avec le moteur électrique Graupner SPEED 260 ou 280.

Montage

Monter l'hélice conformément au dessin.

Conseils de sécurité

Cette hélice doit être uniquement utilisée en liaison avec le moteur électrique du type SPEED 260/280.

Ne pas toucher l'hélice lorsqu'elle est en rotation.

Durant le fonctionnement de la propulsion, veiller à ce que personne se tienne devant ou sur le côté du champ de rotation de l'hélice.